

GARMIN®

GUIDE DE POSITIONNEMENT DE LA SONDÉ

Informations importantes relatives à la sécurité

⚠ AVERTISSEMENT

Consultez le guide *Informations importantes sur le produit et la sécurité* inclus dans l'emballage du traceur ou sondeur pour prendre connaissance des avertissements et autres informations importantes sur le produit.

AVIS

Montez la sonde loin de l'hélice pour éviter d'endommager la sonde, son support et l'hélice.

Lisez toutes les instructions d'installation de votre sonde avant de procéder à l'installation. Si vous rencontrez des difficultés durant l'installation, rendez-vous sur le site support.garmin.com pour obtenir plus d'informations.

Introduction

L'obtention de performances optimales de votre sonde marine dépend de son positionnement optimal sur votre bateau. Ce document fournit une assistance lors de la sélection de l'emplacement de montage optimal pour les sondes avec montage sur tableau arrière, les sondes traversantes et les sondes à montage par la coque Garmin®.

Types de sondes

Avant de pouvoir sélectionner le meilleur emplacement de montage pour une sonde, vous devez identifier son type.

ASTUCE : lorsque vous choisissez une sonde, vous devez vérifier sa compatibilité avec votre bateau.



Élément	Type de sonde	Description
①	Montage sur le tableau arrière (TM)	Se monte à l'extérieur du tableau arrière, à l'arrière du bateau. Voir <i>Sondes avec montage sur tableau arrière</i> , page 8.
②	Support unique traversant (TH) ou paire de supports traversants (THP)	Montage dans un trou à travers la coque. Voir <i>Considérations relatives au positionnement des sondes traversantes</i> , page 10.
③	Montage par la coque (IH)	Se fixe sur la coque intérieure du bateau. Voir <i>Sondes à montage par la coque</i> , page 13.

Présentation des sondes avec montage sur tableau arrière

Ces sondes se fixent à l'arrière du tableau arrière pour une installation et un retrait faciles.

La liste suivante décrit les sondes avec montage sur tableau arrière.

- Se fixent au tableau arrière à l'aide d'un étrier et de vis
- Nécessitent un contact constant avec l'eau
- Fonctionnent avec n'importe quel matériau de coque
- Donnent de meilleurs résultats en dessous de 54 km/h (34 miles/h) et installées à l'écart des turbulences
- Peuvent nécessiter des réglages ultérieurs pour maintenir des performances optimales
- Conviennent aux bateaux remorqués, en particulier lorsqu'elles sont utilisées avec un support pliant¹
- Vulnérables aux dommages externes causés par les remorques ou les obstructions sous-marines
- Non recommandées pour une utilisation avec les voiliers en raison d'une inclinaison excessive
- Non recommandées pour une utilisation avec des bateaux avec coques à step

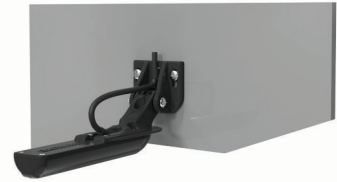

Présentation des sondes traversantes

Ces sondes doivent être installées à travers un trou dans la coque.

Les sondes traversantes Garmin incluent les éléments suivants :

- Modèles de sondeur traditionnels
- Modèles GT-TH avec sondeur ClearVü et SideVü
- Modèles LVS-TH avec sondeur de vue vers l'avant et de vue vers le bas LiveScope™
- Sondeur de vue vers l'avant multi-faisceaux PS51

La liste suivante décrit les sondes traversantes.

- Fonctionnent avec n'importe quel type de moteur
- Offrent une excellente qualité globale du signal, même à des vitesses plus élevées et à des profondeurs plus importantes
- Nécessitent un installateur professionnel pour de meilleurs résultats
- Nécessitent deux sondes traversantes pour un angle d'inclinaison de la coque supérieur à 5 degrés²
- Peuvent nécessiter un bloc de carénage en fonction de l'angle d'inclinaison

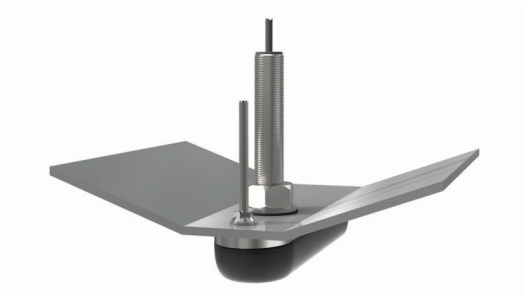

¹ Avant de commander un support pliant, vérifiez sa compatibilité avec votre modèle de sonde.

² Vous devez sélectionner la sonde adaptée à l'angle d'inclinaison de la coque afin que le faisceau du sondeur soit positionné à un angle de 90 degrés par rapport à la ligne de flottaison ([Angle d'inclinaison, page 4](#))

Présentation des sondes à montage par la coque

Ces sondes se fixent au plancher intérieur de la coque.

La liste suivante décrit les sondes à montage par la coque.

- Ne nécessitent pas de trou à travers la coque
- Envoyent le signal depuis l'intérieur du bateau, ce qui réduit la puissance du signal
- Bonne performance à grande vitesse, si elles sont installées à l'écart des turbulences
- Moins susceptibles de subir des dommages externes (idéales pour les bateaux remorqués)
- Peuvent nécessiter un installateur professionnel pour de meilleurs résultats
- Peuvent nécessiter un entretien pour remplir le réservoir ou la chambre
- Peuvent être installées lorsque le bateau est dans l'eau
- Recommandées pour les coques en fibre de verre pleine uniquement, jusqu'à une épaisseur de 16 mm ($\frac{5}{8}$ po)
- Recommandées pour les coques avec un angle d'inclinaison de 0 à 25 degrés (les modèles varient) ([Angle d'inclinaison, page 4](#))
- Non recommandées pour les bateaux à coque en métal, en bois ou injectée
- Ne créent pas de traînée ou de turbulences
- En général, n'incluent pas de capteur de température ou de vitesse

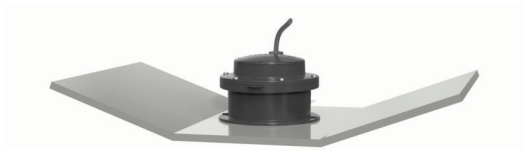

Considérations générales relatives à l'emplacement

Vous devez monter la sonde à l'écart de tout ce qui obstrue ou interfère avec le signal du sondeur.

Lorsque vous sélectionnez un emplacement de montage, tenez compte des considérations suivantes.

- Type et modèle de sonde ([Types de sondes, page 1](#))
- Ligne de flottaison de votre bateau ([Ligne de flottaison et sonde avec montage sur tableau arrière, page 8](#))
- Sens de rotation de l'hélice ([Sens de rotation de l'hélice, page 3](#))
- Sources potentielles d'interférences de signal ([Interférence du signal de la sonde, page 6](#))
- Parties de la coque ([Signaux du sondeur SideVü et type de coque, page 5](#))
- Contact avec des objets sous l'eau, des remorques, des palans et des zones de stockage

Sens de rotation de l'hélice

AVIS

Montez la sonde loin de l'hélice pour éviter d'endommager la sonde, son support et l'hélice.

Lorsque l'hélice tourne, elle pousse l'eau de force dans le sens de sa rotation, créant ainsi un courant appelé remous de propulsion. Les remous de propulsion peuvent interférer avec le signal du sondeur de la sonde et endommager la sonde et l'hélice. Vous devez observer le sens de rotation de l'hélice et monter la sonde loin des remous de propulsion. Le meilleur moyen d'observer le sens de rotation et les zones affectées par les remous de propulsion est de le faire lorsque le bateau est en mouvement.

La rotation dans le sens des aiguilles d'une montre ① génère des turbulences sur le côté bâbord, le côté gauche du bateau lorsque vous faites face à l'avant du bateau. Dans ce cas, vous devez monter la sonde sur le côté tribord, le côté droit lorsque vous êtes face à l'avant.

La rotation dans le sens inverse des aiguilles d'une montre ② génère des turbulences sur le côté tribord. Dans ce cas, vous devez monter la sonde du côté bâbord.

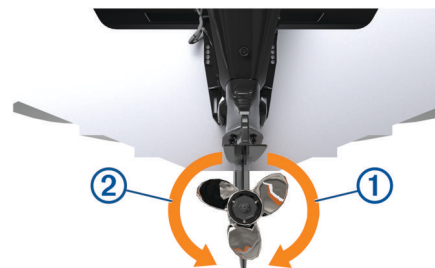

Angle de faisceau de la sonde

Votre sonde envoie un signal de sondeur vers l'extérieur à travers l'eau. Lorsque le signal touche un poisson ou un objet, il retourne à la sonde ①. Votre sonde fonctionne avec votre traceur pour interpréter le signal et afficher une image.

Si la sonde n'est pas parallèle à la surface de l'eau, le signal ou le faisceau de la sonde peut rebondir sur la sonde ②. Sans un signal constant, la sonde et le traceur ne peuvent pas vous fournir des images claires et correctes.

Si votre sonde ne donne pas des résultats satisfaisants, consultez les instructions d'installation pour plus d'informations sur la visée du faisceau de la sonde et le dépannage du positionnement de la sonde. Même un léger ajustement de l'angle du faisceau peut renforcer le signal pour fournir de meilleures images.

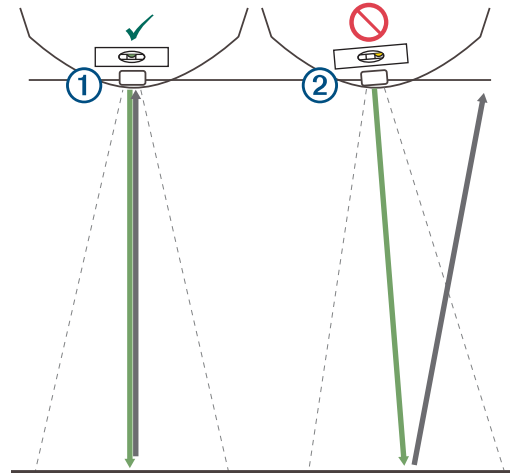

Angle d'inclinaison

L'angle d'inclinaison ① est la mesure de l'angle entre une ligne horizontale et la coque extérieure en un point unique.

L'angle d'inclinaison est un facteur important dans le choix du type de sonde, du positionnement de la sonde et de l'utilisation ou non de sabots (*Blocs de carénage de sonde, page 16*).

Vous pouvez mesurer l'angle d'inclinaison avec une application pour smartphone, un détecteur d'angle, un rapporteur ou un niveau numérique. Vous pouvez également demander au constructeur de votre bateau de vous préciser l'inclinaison d'un point spécifique sur votre coque de bateau.

REMARQUE : la coque de votre bateau peut avoir plusieurs angles d'inclinaison ② en fonction de la forme de la coque. Vous devez mesurer l'angle d'inclinaison à l'emplacement d'installation.

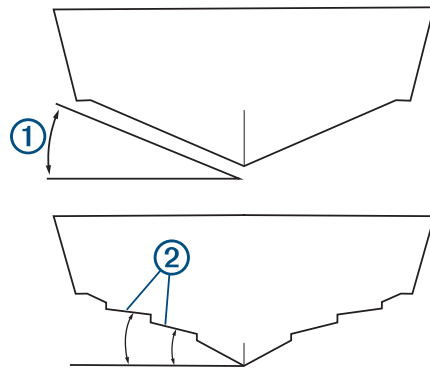

Signaux du sondeur SideVü et type de coque

Des parties de la coque ou des équipements fixés à la coque extérieure peuvent bloquer le signal du sondeur SideVü.

Si vous utilisez une sonde avec montage sur tableau arrière, pour des résultats optimaux, vous devez l'installer à au moins 38 cm (15 po) de l'hélice et du côté le moins soumis aux remous de propulsion (*Sens de rotation de l'hélice, page 3*).

Si vous utilisez une sonde traversante ou une sonde à montage par la coque, vous devez tenir compte de l'angle d'inclinaison de la coque (*Angle d'inclinaison, page 4*).

- Si l'angle d'inclinaison de votre coque extérieure est supérieur à 25 degrés et qu'aucune zone centrale plate n'est présente, l'utilisation d'une seule sonde permet à la quille d'obstruer un faisceau latéral ①.

Utilisez plutôt une paire de sondes, en en montant une de chaque côté de la quille ②.

- Si votre coque extérieure a un angle d'inclinaison supérieur à 25 degrés avec une zone centrale plate près du tableau arrière, vous pouvez utiliser une seule sonde montée dans la zone plate ③.

- Si votre coque a un angle d'inclinaison inférieur à 5 degrés, vous pouvez monter une seule sonde sur la quille ④.

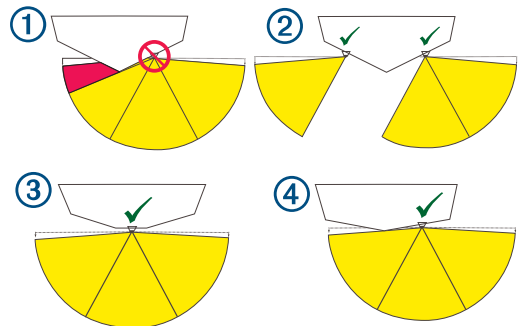

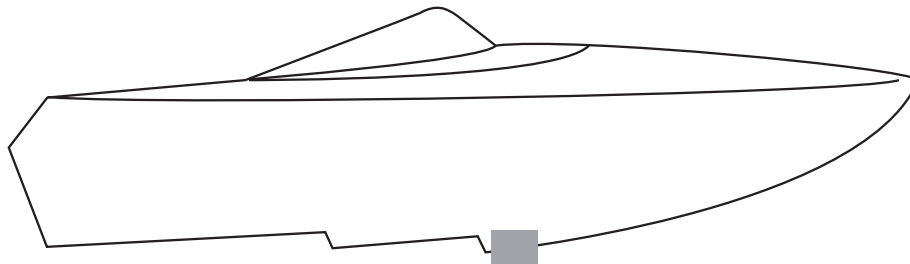

Sur un bateau à coque à step, vous devez monter la sonde au point le plus bas avant la première marche et à l'écart des autres parties de la coque qui génèrent des turbulences.

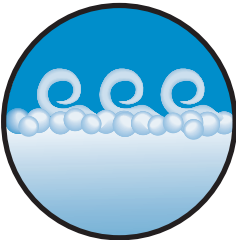

Interférence du signal de la sonde

Les interférences de signal nuisent aux performances de votre sonde. Vous pouvez réduire les interférences de signal en installant la sonde à l'écart des sources d'interférences courantes.

	Type d'interférence	Source/Exemple
	Interférences électromagnétiques (EMI)	Appareils électroniques • Équipement audio • Moteurs • Radar
	Interférence due à la turbulence	Parties de la coque • Etapes • Virures • Nervures
	Interférences acoustiques	Ondes sonores • Autre sonde • Machines sur le bateau • Vent, vagues, pluie

Interférence de signal électromagnétique

Les interférences électromagnétiques (EMI) sont créées par un appareil et transmises sous forme d'un courant électrique via un cordon d'alimentation ou émises sous forme de champ électromagnétique. Les sources peuvent inclure des moteurs électriques, câbles d'alimentation, pompes de fond de cale, sources magnétiques, chaînes stéréo, radars et radios VHF.

Des lignes verticales très espacées sur la vue du sondeur du traceur peuvent indiquer des interférences acoustiques ou électromagnétiques.

Vous pouvez réduire les interférences électromagnétiques en assurant une mise à la terre correcte du sondeur et des autres équipements. Les moteurs sont une source courante d'interférences électromagnétiques.

ASTUCE : si vous souhaitez afficher les données de signal de plus forte intensité à l'écran, vous pouvez réduire la sensibilité ou la luminosité de l'écran de votre traceur afin de supprimer les retours de faible intensité et le bruit.

ASTUCE : pour réduire les interférences électromagnétiques avec le signal de votre sonde, vous pouvez essayer ces méthodes.

- Vous pouvez installer un noyau de ferrite ① sur le câble de sonde ②.
- Vous pouvez acheminer le câble de sonde à l'écart des autres câbles alimentés.
- Si le câble de sonde doit croiser un câble d'alimentation, vous pouvez orienter les câbles à 90 degrés.
- Vous pouvez appliquer du ruban EMI pour isoler les câbles.

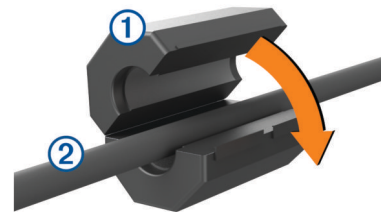

Interférence de signal due à la turbulence

Votre sonde envoie un signal de sondeur à travers l'eau. Les équipements immergés et les fonctions de la coque peuvent générer des turbulences qui interfèrent avec le signal du sondeur. Vous devez installer votre sonde le plus loin possible de tout équipement ou de toute fonction de la coque susceptible d'agiter l'eau au point de perdre ou de dégrader le signal du sondeur.

Généralement, des turbulences se forment dans le sens de rotation de l'hélice (*Sens de rotation de l'hélice, page 3*). Les bateaux créent inévitablement des turbulences pendant leur utilisation, et savoir où les turbulences tendent à se former peut vous aider à choisir le meilleur emplacement de montage disponible pour votre sonde.

ASTUCE : les zones d'érosion de la peinture sur la coque indiquent souvent les zones affectées par les turbulences. Il est donc conseillé d'éviter ces zones lorsque vous envisagez de placer la sonde.

Interférence du signal acoustique

Les interférences acoustiques réduisent les performances de votre sonde. Bien que vous ne puissiez pas contrôler le bruit de l'eau agitée, des vagues, du poisson, de la pluie et d'autres bateaux, vous pouvez réduire les interférences acoustiques en installant votre sonde à distance des hélices, des arbres, des câbles et d'autres machines.

Vous devez également éviter de monter la sonde à l'arrière de fixations traversantes, de prise d'eau ou d'orifice de refoulement, ou d'irrégularités de la coque.

REMARQUE : si vous utilisez plusieurs sondes, vous devez les monter à une distance d'au moins 60 cm (24 po) les uns des autres. L'utilisation simultanée de deux sondes de même fréquence provoque des interférences entre les sondes. Vous pouvez utiliser deux sondes de fréquences différentes simultanément.

Considérations relatives à l'emplacement par type de sonde

Les considérations relatives à l'emplacement varient en fonction du type et du modèle de sonde (*Types de sondes, page 1*).

Sondes avec montage sur tableau arrière

Les sondes avec montage sur tableau arrière affleurent juste en dessous de la surface de l'eau à l'arrière du bateau. Les vis du support de montage doivent être percées dans le tableau arrière.

Pour des performances optimales, votre sonde avec montage sur tableau arrière doit être en contact direct et sans obstruction avec une eau calme. L'emplacement de la sonde à l'écart des turbulences et des causes potentielles de dommages est une considération importante pour les sondes avec montage sur le tableau arrière.



Considérations relatives à l'emplacement des sondes avec montage sur tableau arrière

Vous devez tenir compte de l'emplacement de votre sonde avec montage sur tableau arrière par rapport à la ligne de flottaison, aux moteurs, à l'hélice et à la coque.

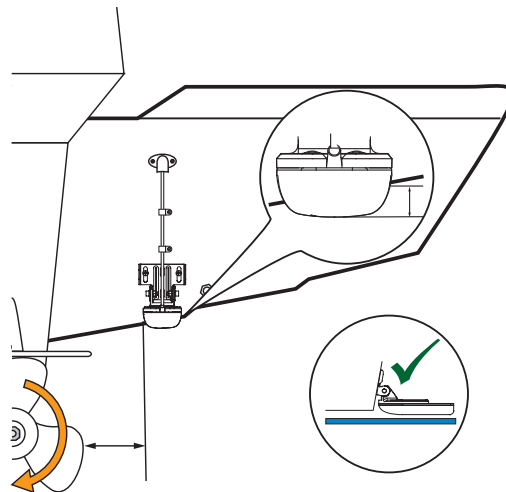

Ligne de flottaison et sonde avec montage sur tableau arrière

La ligne de flottaison du bateau est un élément important à prendre en compte pour le positionnement d'une sonde avec montage sur tableau arrière.

La ligne de flottaison du navire ① est le niveau auquel le bateau se trouve dans l'eau.

La coque sous la ligne de flottaison ② est immergée lorsque le bateau est chargé d'un poids combiné typique de passagers, de carburant et d'équipement. La ligne de flottaison du navire peut varier en fonction de ces facteurs.

- Ajout, suppression ou redistribution du poids sur le navire
- Profondeur de l'eau
- Si le bateau est en mouvement ou immobile

Vous pouvez utiliser un marqueur gras ou un adhésif étanche pour marquer un emplacement de montage potentiel sur la coque, puis observer les fluctuations de la ligne de flottaison lorsque le bateau est chargé et en mouvement. N'oubliez pas ces recommandations.

- Vous devez monter votre sonde avec montage sur tableau arrière parallèlement à la ligne de flottaison.
- Lorsque le réservoir est en mouvement, l'appareil doit se trouver immergé dans l'eau sur 3,5 mm (0,125 po) sous une coque en fibre de verre ou de 10 mm (0,375 po) sous une coque en aluminium.

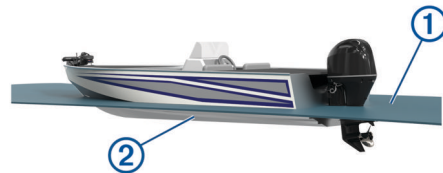

Propulsion and Your Transom-Mount Transducer

Typically the engine and propeller generate turbulence at the stern near your transom-mount transducer. These placement recommendations can help avoid interference from turbulence.

- On boats with outboard or inboard/outboard motors, you should mount the transducer as close to the centerline of the transom as possible, but at least 38 cm (15 in.) from the propeller.
- If the propeller rotates in a clockwise direction, mounting the transducer on the starboard side typically yields the best results (*Sens de rotation de l'hélice, page 3*).
- If the propeller rotates in a counter-clockwise direction, you should mount the transducer on the port side.
- On single-drive boats, you should not mount the transducer in the path of the propeller because the resulting turbulence and cavitation can damage the propeller.
- On twin-drive boats, you should mount the transducer between the drives, if possible.

Parties de coque et sonde avec montage sur tableau arrière

Les parties de la coque qui génèrent des turbulences peuvent affecter les performances de votre sonde et provoquer son usure prématurée. En général, si vous utilisez votre sonde avec montage sur tableau arrière à des vitesses plus élevées, vous devez la monter près de la quille (axe central du bateau).

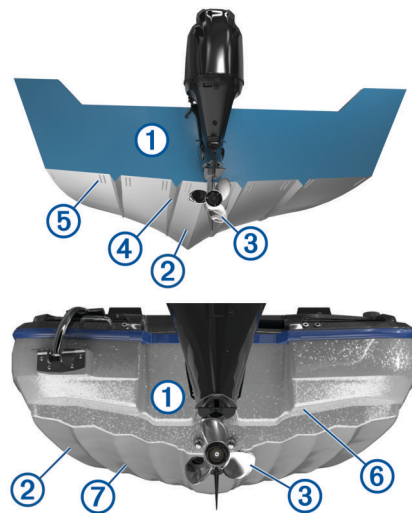

Élément	Parties du bateau
①	Tableau arrière
②	Coque
③	Hélice
④	Virures
⑤	Rivets
⑥	Etapes
⑦	Nervures

Vous devez éviter d'installer l'appareil sur le tableau arrière ① à l'arrière ou à proximité des parties de la coque ② qui agitent l'eau. Par exemple, l'hélice ③, les virures ④, les rivets ⑤, les marches ⑥, les nervures ⑦ agitent l'eau et créent de l'air et des bulles.

Les raccords et la prise d'eau ou les orifices de refoulement génèrent également des turbulences. Si vous devez installer la sonde directement à l'arrière d'un raccord traversant, vous devez monter la sonde à au moins 1,2 m (4 pi) à l'arrière du raccord.

Si de l'air et des bulles affectent les performances de votre sonde, vérifiez les instructions d'installation et assurez-vous que la sonde est montée et réglée correctement. Vous devez également vérifier le matériel pour vous assurer qu'il n'est pas tordu.

REMARQUE : pour les bateaux ayant une coque à step, il est conseillé d'utiliser une sonde à montage par la coque ou une sonde traversante au lieu d'une sonde avec montage sur tableau arrière.

ASTUCE : vous devez choisir un emplacement de montage qui permet de disposer d'un espace suffisant pour l'entretien de la sonde après l'installation.

ASTUCE : Garmin et ses accessoires de sonde peuvent aider à réduire les interférences dues aux turbulences.

- Pour les bateaux équipés d'un lift hydraulique, Garmin propose un support pour lift hydraulique afin de vous permettre de monter la sonde avec montage sur tableau arrière sur le lift hydraulique (*Support de la sonde pour lift hydraulique, page 15*).
- Pour les sondes qui génèrent une pulvérisation excessive, un bouclier de pulvérisation peut réduire la pulvérisation excessive ou la « queue de coq » générée par la sonde. Garmin propose des boucliers de pulvérisations pour les modèles compatibles (*Bouclier anti-projections d'eau de la sonde, page 15*).

Dommages physiques et sondes avec montage sur tableau arrière

AVIS

Les sondes avec montage sur tableau arrière et les supports sont vulnérables aux impacts physiques causés par des rochers immergés et d'autres obstacles ou par le chargement et le déchargement d'une remorque. Des impacts peuvent briser les éléments internes de la sonde, endommager le support et dégrader ou empêcher les performances du sondeur. Un positionnement soigneux du support de montage et une inspection régulière pour détecter d'éventuels dommages peuvent protéger votre investissement dans votre équipement.

- L'impact physique continu dû aux turbulences peut endommager votre sonde. Vous ne devez donc pas monter celle-ci à proximité ou à l'arrière des zones du bateau qui agitent l'eau (*Parties de coque et sonde avec montage sur tableau arrière, page 9*).
- Si vous remorquez votre bateau ou le soulevez à l'aide d'un palan, vous devez sélectionner l'emplacement de montage pour éviter d'endommager l'appareil lors de la mise à l'eau, du transport ou du stockage du bateau.
- Vérifiez régulièrement le matériel de montage de la sonde pour vous assurer qu'aucune vis ou autre pièce n'est tordue ou manquante. Une vis de montage manquante peut permettre à l'eau de s'infiltrer dans la coque ou le tableau arrière sans que cela ne soit visible et endommager le noyau.

Sondes traversantes

AVIS

Consultez les instructions d'installation de votre sonde traversante pour savoir si vous devez l'installer avec un boulon anti-rotation. Dans le cas contraire, l'appareil pourrait pivoter lors du mouvement du bateau et l'endommager.

Installez la sonde à l'écart de tout dommage potentiel causé par des rochers, d'autres objets sous-marins, la mise à l'eau, le chargement ou le transport.

Considérations relatives au positionnement des sondes traversantes

Pour des performances optimales, votre sonde traversante doit être en contact direct et sans obstacle avec une eau calme. Pour une sonde traversante, vous devez tenir compte de l'emplacement du ou des moteurs et de l'hélice, de la coque, ainsi que des dommages physiques.

Les sondes traversantes sont les types de sondes les moins affectés par les dommages causés par les turbulences, mais les turbulences sous la coque peuvent encore affecter le signal. Le positionnement optimal se fait dans la cale près de la quille et du tableau arrière, où l'eau sous la coque est la plus calme lorsque le bateau est en mouvement.

Garmin propose des sondes traversantes en deux types, externes et encastrées.

Type traversant externe

Un type traversant externe s'étend au-delà de la surface extérieure de la coque.

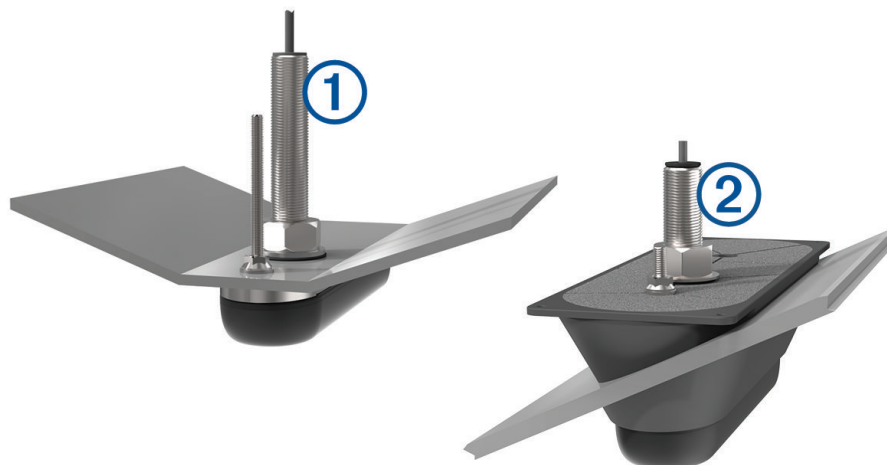

Le positionnement optimal est parallèle à la ligne de flottaison.

Lorsqu'il est monté sur une zone plus plate de la coque, ce type ne nécessite pas de bloc de carénage ①.

Lorsqu'il est monté sur une zone de la coque avec un angle d'inclinaison (*Angle d'inclinaison, page 4*), un bloc de carénage vous permet de positionner l'appareil parallèlement à la ligne de flottaison ② (*Blocs de carénage de sonde, page 16*).

Type traversant encastré

Un type traversant encastré repose à plat contre la coque et produit moins de traînée que les types externes.

Vous pouvez installer un type traversant encastré inclinable sur zone angulaire sans bloc de carénage.

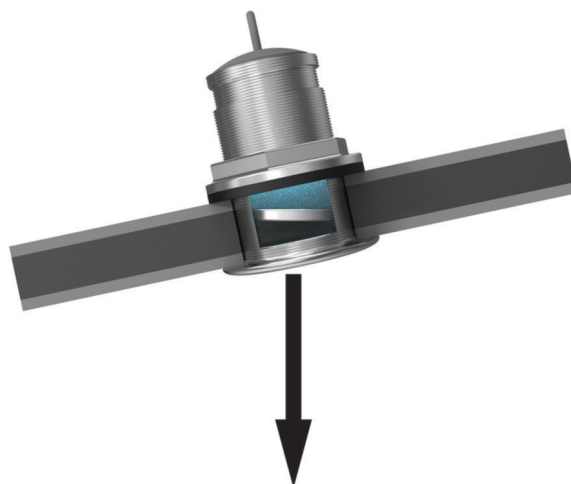

Propulsion et sonde traversante

Le système de propulsion de votre bateau génère des turbulences lorsque le bateau se déplace, et les turbulences peuvent affecter les performances de votre sonde traversante. Ces recommandations de positionnement permettent de maintenir votre sonde traversante à l'écart des turbulences du système de propulsion.

En général, le positionnement optimal de votre sonde traversante se situe dans la cale près de la quille et du tableau arrière, où l'eau sous la coque est la plus calme lorsque le bateau est en mouvement.

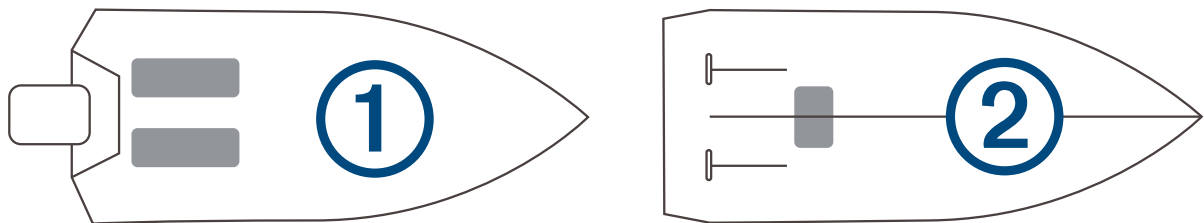

- Sur les bateaux à moteur hors-bord et sterndrive ①, vous devez monter la sonde à l'avant et près du ou des moteurs.
- Sur les bateaux à moteur in-board ②, la sonde doit être installée à l'avant et à distance de l'hélice du moteur et de l'arbre.
- Sur les bateaux mono-motorisés, vous ne devez pas monter la sonde dans le sillage de l'hélice.
- Sur les bateaux bi-motorisés, vous devez monter la sonde entre les systèmes d'entraînement, si possible.

Parties de coque et sonde traversante

REMARQUE : pour des performances optimales, installez la sonde parallèlement à l'axe étrave-poupe du bateau et évitez les positions situées à l'arrière des parties de la coque qui agitent l'eau, telles que les virures (les bandes moulées dans le sens de la longueur sur le fond de la coque), les haubans, les raccords, la prise d'eau ou les orifices de refoulement.

- Sur les bateaux à coque à step ①, vous pouvez installer la sonde à l'avant du premier step.
- Sur les bateaux à quille longue ②, vous pouvez installer la sonde avec un léger angle en direction de l'étrave, et non parallèle à l'axe central.
- Sur les bateaux à quille profonde ③, vous pouvez installer la sonde de 25 cm à 75 cm (de 10 à 30 po) devant la quille, et de 10 cm (4 po) maximum du côté de l'axe central.
- Sur les bateaux avec coques à déplacement ④, vous pouvez installer la sonde à environ $\frac{1}{3}$ derrière la ligne de flottaison sur toute la longueur du bateau depuis l'étrave, et de 15 à 30 cm (de 6 à 12 po) par rapport au côté de l'axe central.
- Les coques avec une inclinaison supérieure à 5 degrés nécessitent une paire de sondes traversantes ⑦, dont une est montée de chaque côté de la quille ⑧.

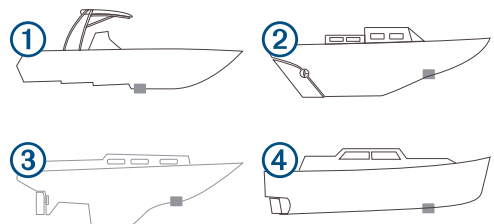

Vous devez sélectionner la sonde adaptée à votre angle d'inclinaison de la coque afin que le faisceau du sondeur soit positionné à un angle de 90 degrés par rapport au fond.

- Si l'angle d'inclinaison de votre emplacement de montage dépasse 5 degrés, vous pouvez utiliser des blocs de carénage pour positionner les sondes parallèlement à la ligne de flottaison (*Blocs de carénage de sonde*, page 16).

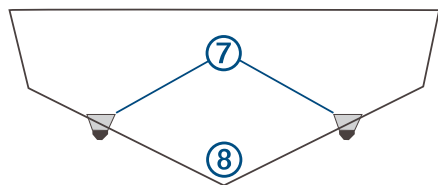

Garantir une performance optimale de votre sonde traversante

⚠ ATTENTION

Pour éviter tout risque de blessure, portez toujours des lunettes de protection, des protections auditives et un masque anti-poussière lorsque vous percez la coque du bateau.

N'oubliez pas ces conseils pour obtenir des résultats optimaux avec votre sonde traversante.

- Étant donné que ce type de sonde nécessite de percer un trou à travers la coque, prenez en compte le positionnement et sélectionnez le meilleur emplacement avant de percer.
- Votre sonde traversante peut être endommagée par une surchauffe si vous la laissez fonctionner pendant que le bateau est remorqué ou stocké. Vous ne devez utiliser la sonde que lorsque le bateau est dans l'eau.
- Le chargement et le déchargement du bateau d'une remorque ou la navigation autour de rochers et d'autres obstacles peuvent endommager la partie externe de la sonde. Vous devez vérifier régulièrement la zone autour de la sonde et effectuer les réparations rapidement.
- La partie extérieure de votre sonde traversante est vulnérable à la prolifération marine. Pour obtenir les meilleurs résultats, vous devez maintenir la sonde propre (*Nettoyage et entretien de la sonde, page 14*).
- Avec n'importe quelle sonde, vérifiez les câbles et les connexions si vous n'obtenez pas d'images claires.

Sondes à montage par la coque

Les sondes à montage par la coque se fixent au plancher intérieur de la coque sans avoir à percer de trous. Les sondes à montage par la coque fonctionnent avec des coques en fibre de verre solide et ne sont pas recommandées pour les coques en métal, en bois ou en fibre de verre injectée.

En général, votre sonde à montage par la coque doit être montée sur une partie de la coque qui est en contact permanent avec une eau calme. L'envoi du signal du sondeur à travers la coque peut réduire la capacité de profondeur de la sonde, c'est pourquoi le montage sur les eaux les plus calmes permet d'optimiser les performances de la sonde. Garmin propose des modèles à montage par la coque optimisés pour des vitesses plus élevées et des profondeurs plus importantes, ainsi que pour des angles d'inclinaison de la coque de 0 à 25 degrés (*Angle d'inclinaison, page 4*).

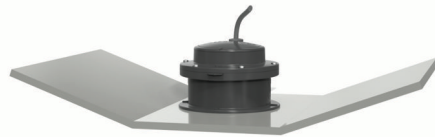

Considérations relatives au positionnement des sondes à montage par la coque

AVIS

Pour assurer une étanchéité optimale, lisez les instructions du fabricant de l'adhésif de montage avant de l'utiliser. Pour une bonne adhérence, ne pas laisser de bulles ou de vides se former dans l'adhésif de montage sous l'appareil. L'humidité pouvant empêcher l'adhésif de durcir, installez la sonde par temps sec.

Une sonde à montage par la coque ne crée pas de traînée ou ne génère pas de turbulence, mais elle est soumise à des interférences provenant d'autres sources. Vous devez tester les positions potentielles avant le montage. Les parties de la coque sont un facteur important pour ce type de sonde (*Parties de coque et sonde à montage par la coque, page 14*). Les considérations générales sont les suivantes.

- S'il est installé sur de la fibre de verre solide avec une eau calme sous la zone de montage, le type de sonde à montage par la coque fonctionne bien avec n'importe quel type de moteur.
- Une sonde à montage par la coque peut être installée lorsque le bateau est à l'eau.
- Étant donné que l'air interfère avec le signal de la sonde, ne laissez pas de bulles ou de vides se former dans l'adhésif de montage sous l'appareil.
- Vous devez tester les emplacements possibles lorsque le bateau se déplace à petite et grande vitesse, tout en vérifiant les relevés de profondeur, et utiliser du ruban adhésif ou un crayon gras pour marquer les emplacements où le signal est le plus fort.

Pour plus d'informations sur le test de positionnement avant le montage, consultez les instructions d'installation de votre sonde ou rendez-vous sur support.garmin.com.

Parties de coque et sonde à montage par la coque

Une sonde à montage par la coque fait rebondir son signal de sondeur à travers une coque en fibre de verre solide. Cela est possible car la fibre de verre possède des propriétés de sondeur similaires à celles de l'eau. Pour des résultats optimaux, vous devez respecter les recommandations suivantes concernant la coque de votre bateau.

- Sur les coques en fibre de verre avec paroi unique allant jusqu'à 16 mm ($\frac{5}{8}$ po), vous pouvez monter une sonde à montage par la coque aussi à plat que possible dans la cale (la zone la plus basse à l'intérieur de la coque) près du tableau arrière.
- Vous devez monter la sonde à montage par la coque sur la fibre de verre solide, sans espace mort (creux) ni âme dans la coque du bateau. Les sondes à montage par la coque ne doivent pas être utilisées avec des coques en métal, en bois ou en fibre de verre injectée.

Vous pouvez monter la sonde à montage par la coque près de la quille (axe central) si vous vous assurez que la quille ne bloque pas le signal ou ne provoque pas d'écho.

- Vous ne devez pas monter de sondes à montage par la coque sur des parties de la coque qui augmentent l'épaisseur de la coque sous l'appareil ou sur des raccords, la prise d'eau ou les orifices de refoulement qui agitent l'eau.
- Une sonde à montage par la coque fonctionne bien sur les bateaux à moteur et les voiliers lorsqu'elle est correctement placée et installée.
- Vous devez vérifier l'angle d'inclinaison de la sonde, qui varie selon le modèle.

ASTUCE : certaines sondes à montage par la coque incluent plusieurs pièces de montage pour permettre différents angles d'inclinaison.

Nettoyage et entretien de la sonde

AVIS

Nettoyez régulièrement votre sonde pour un nettoyage plus facile et vérifiez qu'elle n'est pas endommagée. Les salissures aquatiques s'accumulent rapidement, en particulier dans l'eau salée, et peuvent interférer avec le signal du sondeur. Un nettoyage incorrect de la sonde peut endommager sa face ou son support.

AVIS

Nettoyez votre sonde à l'aide d'un chiffon humide et d'un détergent non abrasif. Les nettoyeurs chimiques peuvent fragiliser le plastique et endommager la sonde.

- Consultez les instructions d'installation de votre sonde pour obtenir des conseils de nettoyage.
- N'utilisez pas d'outils tranchants ou de grattoirs qui pourraient rayer la face de la sonde ou provoquer des fuites au niveau du support de la sonde.
- Pour éliminer les salissures importantes, utilisez un tampon anti-rayures avec un détergent non abrasif et de l'eau pour éviter de rayer la face de la sonde.

Si votre modèle le permet, appliquez un revêtement anti-salissure à base d'eau sur les parties externes de la sonde afin de la garder propre et de garantir des performances optimales. Consultez les instructions d'installation de votre sonde pour plus d'informations.

Si votre sonde à montage par la coque ne fonctionne pas comme prévu, vous devrez peut-être remplir son réservoir ou sa chambre avec de l'antigel non toxique pour les véhicules de plaisance/marins ou de l'huile minérale³.

³ L'utilisation d'un autre type de liquide n'est pas recommandée et pourrait annuler la garantie de la sonde.

Garmin Accessoires pour sondes

Garmin les accessoires pour sondes peuvent fournir des options de positionnement supplémentaires et optimiser les performances de votre sonde. Pour plus d'informations, rendez-vous sur garmin.com/transducers à propos des Garmin accessoires.

- Câbles d'extension
- Boucliers anti-projections
- Support pour lift hydraulique (Jack plate)
- Blocs de carénage
- Capteurs supplémentaires

Câbles d'extension de sonde

Si votre câble de sonde n'est pas assez long pour atteindre le traceur, vous pouvez ajouter un câble d'extension. Pour éviter toute dégradation du signal, n'ajoutez pas de rallonge de plus de 9 m (30 pi).

Pour sélectionner un câble d'extension compatible, vous devez connaître le type et le modèle de votre sonde et vérifier le nombre de broches de connecteur aux deux extrémités de la connexion du câble de sonde.

Bouclier anti-projections d'eau de la sonde

Un bouclier anti-projections d'eau de la sonde Garmin ① peut dévier les projections d'eau excessives de votre sonde avec montage sur tableau arrière ② lorsque votre bateau avance à grande vitesse.

L'écran anti-projections en acier inoxydable Garmin est destiné aux sondes avec montage sur tableau arrière Garmin uniquement avec des supports en acier inoxydable compatibles.

Certaines sondes Garmin sont dotées de boucliers anti-projections intégrés. Garmin propose également des supports de montage pour les sondes compatibles qui permettent un réglage afin de réduire les projections excessives.

Le recours à un support pour lift hydraulique est une autre possibilité pour réduire les projections d'eau ([Support de la sonde pour lift hydraulique, page 15](#))

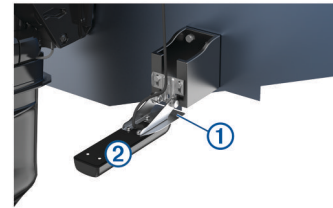

Support de la sonde pour lift hydraulique

Si votre bateau est équipé d'un lift hydraulique (Jack plate) sur le tableau arrière pour un moteur hors-bord, un Garmin support de la sonde pour lift hydraulique vous permet d'installer une sonde sur le lift hydraulique (Jack plate). Le montage sur le lift hydraulique (Jack plate) permet de protéger la sonde de la plupart des obstructions sous-marines. Le support pour lift hydraulique (Jack plate) peut aider à positionner la sonde de manière à ce qu'elle soit parallèle à la surface de l'eau pour des retours de sondeur optimaux.

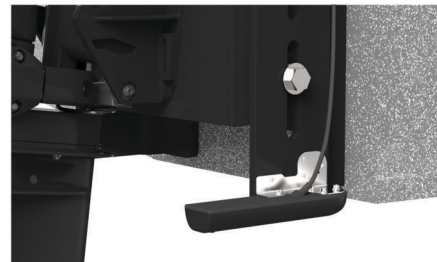

Blocs de carénage de sonde

Si l'angle d'inclinaison de votre emplacement de montage dépasse les 5 degrés, il est nécessaire d'utiliser un bloc de carénage pour installer l'appareil. Un bloc de carénage vous permet de compenser l'angle d'inclinaison de la coque afin de maintenir votre sonde traversante compatible parallèle à la ligne de flottaison pour une meilleure précision du sondeur.

Avant de commander, vous devez connaître les éléments suivants et déterminer si un bloc de carénage Garmin répondra à vos besoins.

- Modèle de sonde
- Type de coque, matériau et épaisseur
- Angle d'inclinaison de l'emplacement de montage⁴
- Dimensions de la coque intérieure et extérieure de la zone de montage
- Fonctions de la coque intérieure et extérieure relatives à l'ajustement du bloc de carénage et du matériel

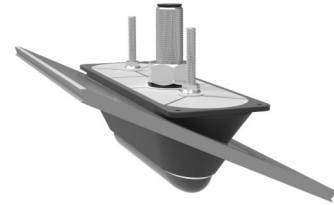

Si aucun bloc de carénage préfabriqué n'est disponible, il peut être nécessaire de le fabriquer.

Capteurs supplémentaires

Pour lire la vitesse surface, la température de l'eau, la profondeur de l'eau, la vitesse du vent, etc., Garmin propose des capteurs accessoires, des adaptateurs de capteur, des combinaisons capteur/sonde et des packs voile avec ou sans fil. Avant de commander, vérifiez les extrémités des connecteurs et la compatibilité avec votre sondeur.

- Sonde traversante de vitesse/température GST™ 43 (010-04284-00)
- Pack Voile GNX™ Wired 43 (010-01248-60)
- Pack Voile GNX™ Wireless 43 (010-01616-30)
- Capteur de température traversant GTEMP10-TH (010-11413-10)
- Capteur de vitesse (7 broches) (010-10279-02)
- Adaptateur analogique de vitesse et de température de l'eau GST™ 10 (010-11328-00)
- Sonde intelligente DST 810

© 2023 Garmin Ltd. ou ses filiales

Garmin® et le logo Garmin sont des marques commerciales de Garmin Ltd. ou de ses filiales, déposées aux États-Unis d'Amérique et dans d'autres pays. Ces marques commerciales ne peuvent pas être utilisées sans l'autorisation expresse de Garmin.

⁴ Un angle d'inclinaison de la coque supérieur à 5 degrés peut nécessiter une paire de sondes (une de chaque côté de la quille) montées avec des blocs de carénage.